

Spezifikation specification

Aluminium-Transportflasche System 35 UN 325 ml
Aluminiumbottle System 35 UN 325 ml

Zubehör

Accessories

Flasche bottle	Art.-Nr: 35020010 Art.-No. 35020050	Schraubkappe screw cap	Art.-Nr. 35001902 Art.-Nr. 35011020
-------------------	--	---------------------------	--

Technische Daten:

techn.data:

Werkstoff Flasche material of bottle	Al 99,5 nach DIN EN 573 AL 99,5 according to DIN EN 573
Flaschendurchmesser diameter of bottle	65 mm
Flaschenhöhe height of bottle	139±3 mm
Wandstärke wall thickness	0,50±0,1 mm
Einfüllöffnung filling opening	29 mm
Maßtoleranzen size tolerances	nach DIN 7168 grob according to DIN 7168
Volumen volume	325 ml
Gewicht incl. Kappe weight incl. screw cap	0,065kg
Werkstoff Kappe material screw cap	HD / PE weiß white;
Werkstoff Dichtung material washer	PTFE/PE
Werkstoff Gewinde material thread	PE weiß / PE white
UN-Code:	UN 1B1/X/250/JJ/D/BAM 11188 L&A



Ausführung / performance Oberfläche / surface

Nahtlos / seamless
 Innen und außen silbermatt gebeizt. /
 inside/outside- silverdully pickled
alternativ: Innenschutzlackierung (der Lack entspricht dem
 deutschen (BGA) und dem US-amerikanischen (FDA)
 Lebensmittelgesetz
 alternative: inside varnishing. The lacquer is foodgrade
 (BGA and FDA).

Physiologische Unbedenklichkeit physiological harmless

ja yes
 Frei von Fremdstoffen und Schwermetallen wie Blei,
 Quecksilber usw.; nicht sterilisiert.
 free from heavy metals like lead, mercure etc., not sterilized

Al 99,5 ist gemäß EN 601, 602 und 573-4 für den Einsatz im Kontakt mit Lebensmitteln geeignet.
 AL 99,5 according to EN 601, 602 and 573-4 is suited for contact with food

Rev. 3

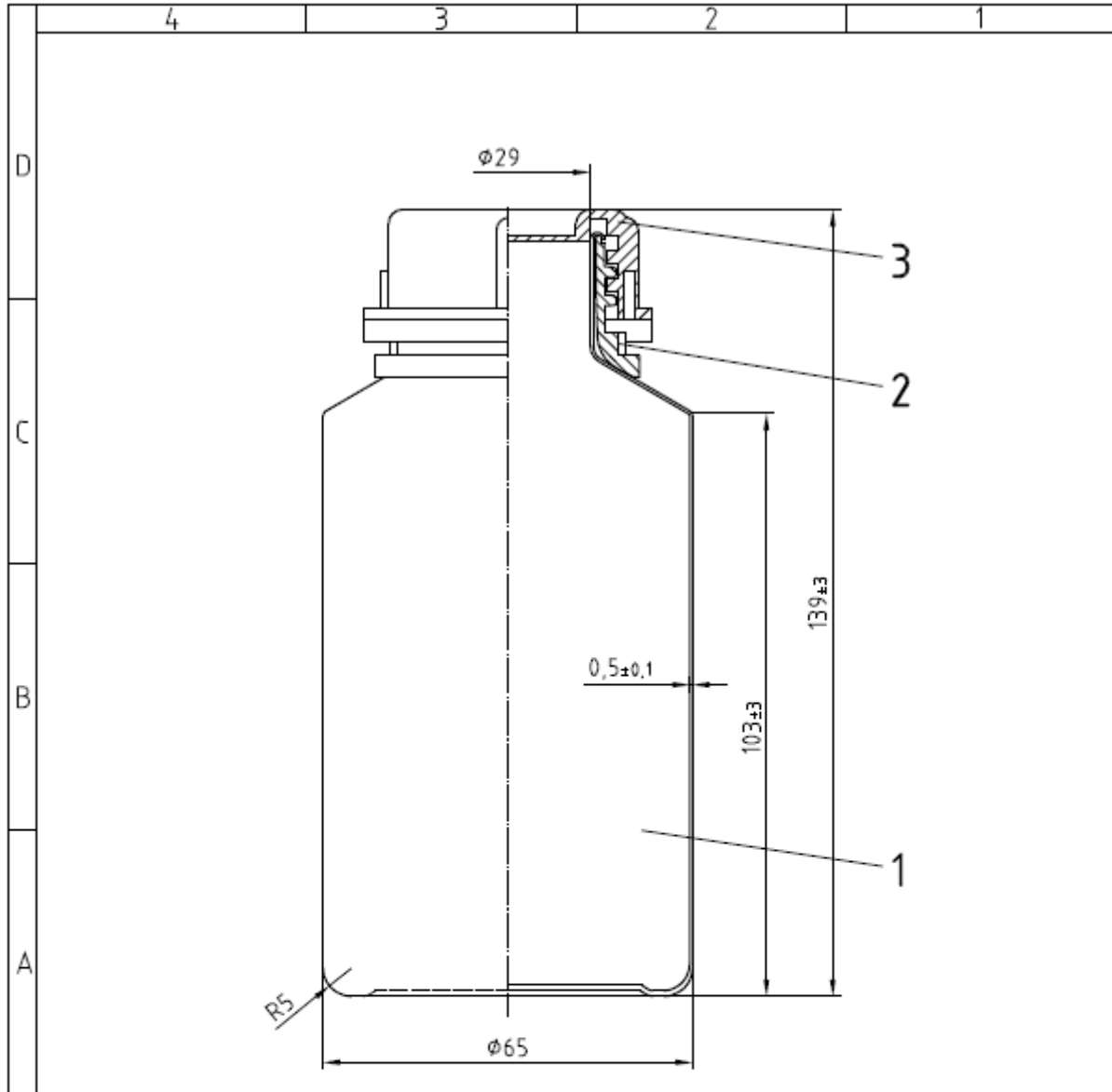

1	1	Stück	Schraubkappe, Rastring gelb	SKW035		HD PE	
2	1	Stück	Gewinding	GW035		HD PE	
1	1	Stück	Aluminium-Flasche	035-00325		Al 99,5	
Pos.	Menge	Einheit	Benennung	Sachnummer / Norm-Kurzbezeichnung	Matchcode	Werkstoff	
				zul. Abweichung DIN 7168 (grob)	Oberfläche	Maßstab 1:1	Position Menge
				Datum	Name	Werkst.: Al 99,5	Match-Code:
				Bearb. 15.05.2005	Enke	Art.-Nr.: 035-00325	SAP-Nr.:
				Gepr.		Aluminium - Flasche Nenninhalt 325 ml	
				Norm			
				Leicht & Appel GmbH			
				37581 Bad Gandersheim			
				EDV Nr. 035/250-325		035-01.00325.00	
Zust.	Änderung	Datum	Name	Urspungs-Nr.:		Blatt	
						Bl	