

Spezifikation specification

Aluminium-Gefahrgut-Transportflasche System 35 UN 125 ml
Aluminium Danger property transportation bottle System 35 UN 125 ml

Zubehör

Accessories

Flasche bottle	Art.-Nr: 35020006 Art.-No. 35020046	Schraubkappe screw cap	Art.-Nr. 35001902 Art.-No. 35011020
----------------	--	------------------------	--

Technische Daten:

techn.data:

Werkstoff Flasche material of bottle

Reinaluminium Al 99,5 nach DIN EN 573

UN-Zulassung UN – code

pur aluminium AL 99,5 according to DIN EN 573

Flaschendurchmesser diameter of bottle

UN 1B1/X/250/JJ/D/BAM 11185 - L&A

Flaschenhöhe height of bottle

50 mm

Wandstärke wall thickness

103 ± 2 mm

Einfüllöffnung filling opening

0,5 mm

Maßtoleranzen size tolerances

29 mm

nach DIN 7168 grob

according to DIN 7168

Volumen volume

125 ml

Werkstoff Kappe material screw cap

PE

Werkstoff Gewinde material thread

PE

Dichtung washer

PTFE/PE



Ausführung / performance

Nahtlos / seamless

Oberfläche / surface

Innen und außen silbermatt gebeizt. /

inside/outside- silverdully pickled

alternativ: Innenschutzlackierung (der Lack entspricht dem deutschen (BGA) und dem US-amerikanischen (FDA) Lebensmittelgesetz

alternative: inside varnishing. The lacquer is foodgrade (BGA and FDA).

Physiologische Unbedenklichkeit

ja yes

physiological harmless

Frei von Fremdstoffen und Schwermetallen wie Blei, Quecksilber usw.; nicht sterilisiert.

free from heavy metals like lead, mercure etc., not sterilized

Al 99,5 ist gemäß EN 601, 602 und 573-4 für den Einsatz im Kontakt mit Lebensmitteln geeignet.

AL 99,5 according to EN 601, 602 and 573-4 is suited for contact with food

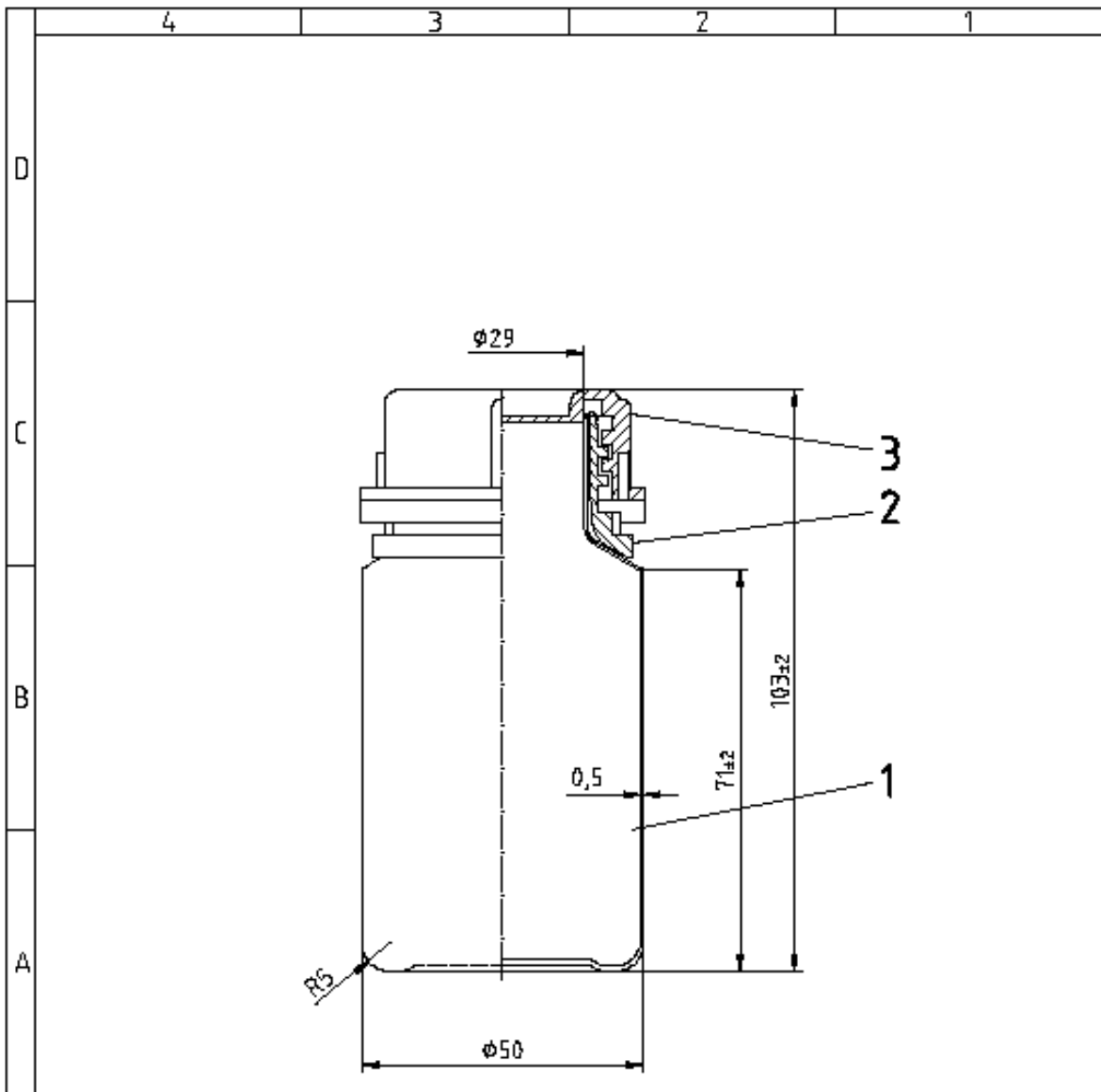

Beschneidmaß nach Prüfring Nr. 6 / 6.1
ca. 101.5mm

3	1	Stück	Schraubkappe, Rastring gelb	SKW035		HD PE
2	1	Stück	Gewinding	GW035		HD PE
1	1	Stück	Aluminium-Flasche	035-00125		Al 99,5

Pos.	Menge	Einh.	Benennung	Sachnummer / Norm-Kurzbezeichnung	Matchcode	Werkstoff
------	-------	-------	-----------	-----------------------------------	-----------	-----------

UN-Code 181/X/250/JJ/D/ BAM 11185 L&A		zul. Abweichung DIN 7168 Igrab		Oberfläche		Maßstab 1:1	Position	Menge
J Herstellungsjahr/year of manufacture		Datum		Name		Werkst.: Al 99,5 Art.-Nr.: 35020006		Match-Code: SAP-Nr.:
		Bearb. 15.05.2005		Enke		Aluminium - Flasche Nenninhalt 125 ml		
		Gepr. 15.05.2005		Enke				
		Norm						
		Freig.						
				Leicht & Appel GmbH		035-01.00125.00		Blatt
				37581 Bad Gandersheim				BL
a	überarbeitet	12.08.11	KU	EDW Nr. System35/50-125		Ursprungs-Nr.:		
Zust.	Änderung	Datum	Name					